

8 Finishing | wykończenie

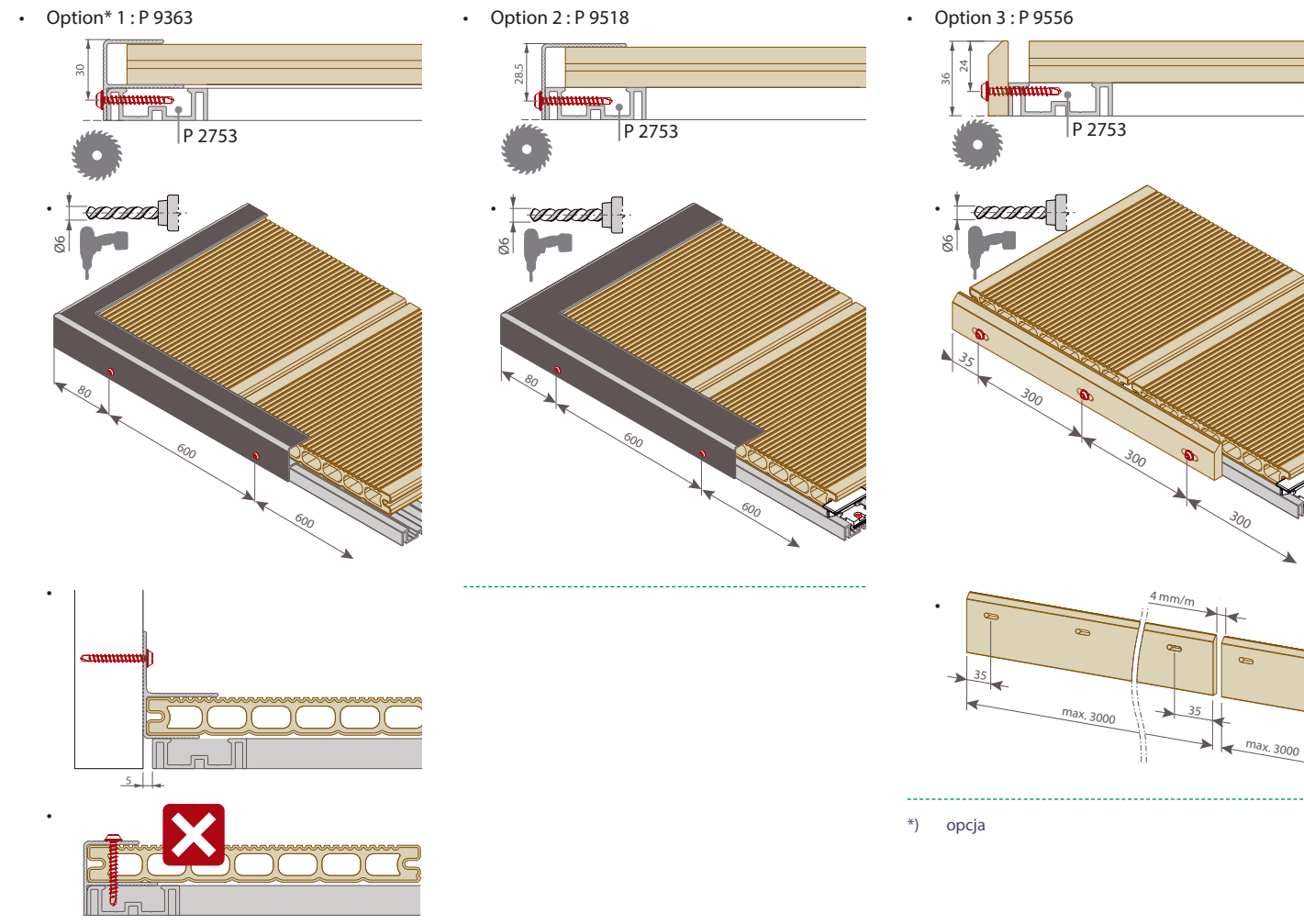

9 Initial cleaning | Wstępne czyszczenie

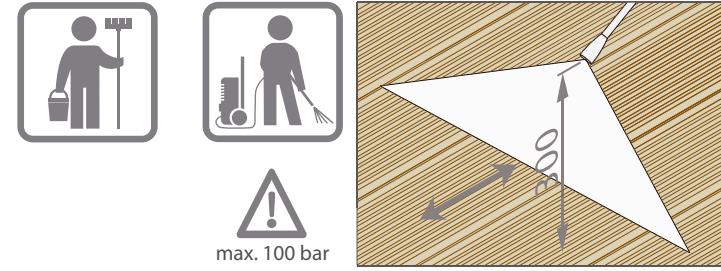

10 Warranty | Gwarancja

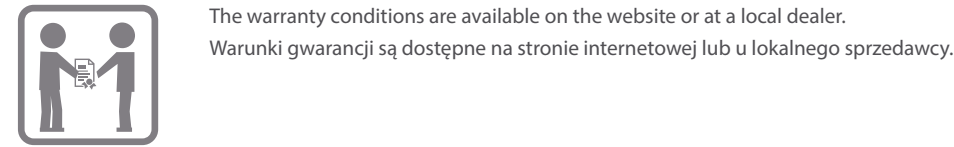

Tools | Narzędzia

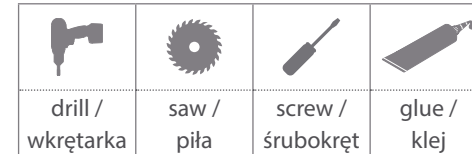

Recommended safety equipment | Zalecany sprzęt ochronny



EN | Deceuninck composed this brochure with the utmost care. Nevertheless, data contained in this brochure might be outdated, incomplete, and/or inaccurate. No rights, claims, commitments or guarantees can be derived from the presented information. The texts, photographs, logos, pictures and brands (among which Deceuninck, Linktrusion and Twinson included) are covered by intellectual property rights. They are exclusive property of Deceuninck. Nothing included in this publication can, fully or partially, in any way be reproduced without prior permission.

The available profiles and accessories may vary depending on your location. To find out which profiles and accessories are available in your area, see www.deceuninck.com or contact a local dealer.

Please consult the up to date installation manual on our website www.deceuninck.com | All dimensions in mm unless otherwise specified.

PL | Broszura ta została przygotowana przez Deceuninck z najwyższą starannością. Niemniej jednak dane zawarte w tej broszurze mogą być nieaktualne, niekompletne i / lub niedokładne.

Z przedstawionych informacji nie można wywieść żadnych praw, roszczeń, zobowiązań ani gwarancji. Teksty, fotografie, loga, zdjęcia i marki (w tym Deceuninck, Linktrusion i Twinson) są objęte prawami własności intelektualnej. Są wyłączną własnością Deceuninck. Żadne informacje zawarte w tej publikacji nie mogą być w całości lub w części powielane bez uprzedniej zgody.

Dostępne profile i akcesoria mogą się różnić w zależności od lokalizacji. Aby się dowiedzieć, które profile i akcesoria są dostępne w Twoim regionie, należy wejść na www.deceuninck.com lub skontaktować się z dilerem.

Proszę zapoznać się z aktualną instrukcją montażu znajdującą się na naszej stronie internetowej www.deceuninck.pl | Wszystkie wymiary w mm, chyba że określono inaczej.

Terrace XL P 9335 + P 9523

Installation guide | Instrukcja montażu P 9335 - P 9523

Outdoor living

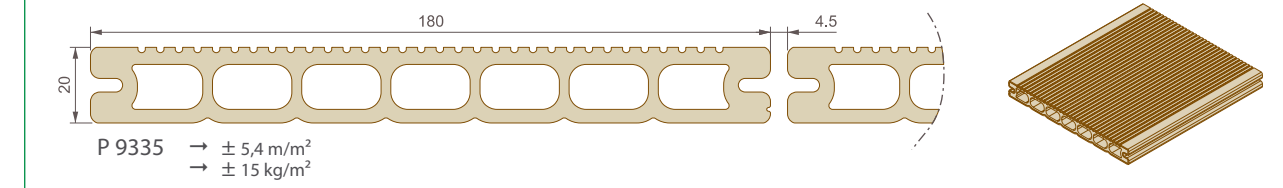

Substructure | Podkonstrukcja



Start/End | Start/Koniec

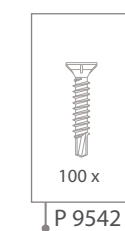
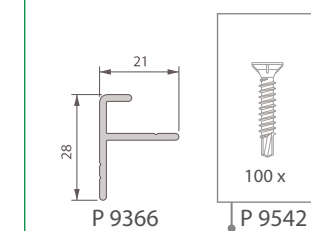

Fixation | Mocowanie

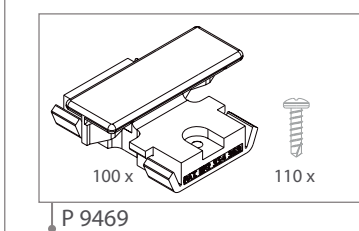

Finishing | Wykończenie

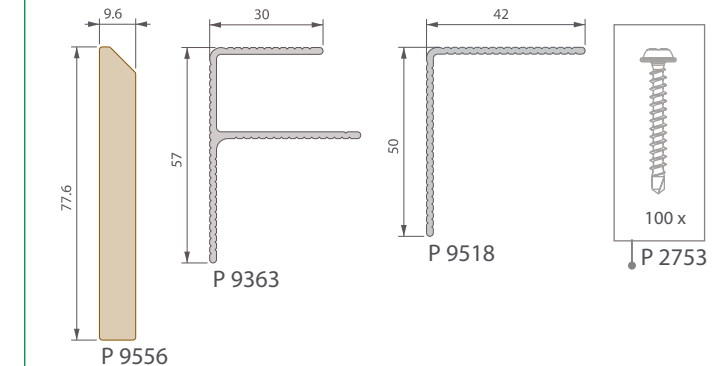

Ventilation | Wentylacja

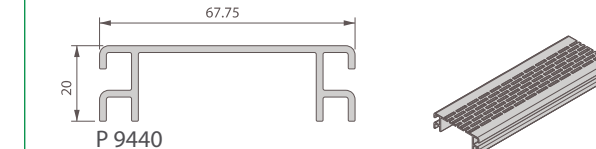

1 Subfloor | podłoże

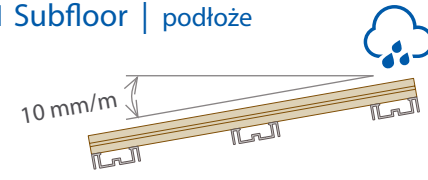

Note: The Twinson material allows installation of terrace planks without bevel drainage /with 0° incline. However this may lead to an increasing development of water puddles or stains.
Uwaga: Materiał Twinson umożliwia montaż desek tarasowych bez odwadniania ukośnego / z nachyleniem 0°. Może to jednak prowadzić do nasilonego powstawania kałuż wodnych lub plam.

2 Substructure | podkonstrukcja

Fixed | stały

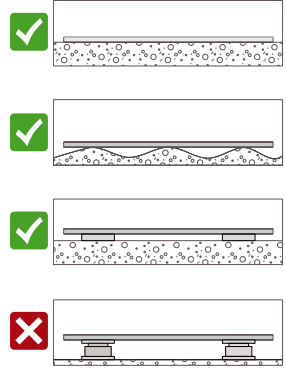
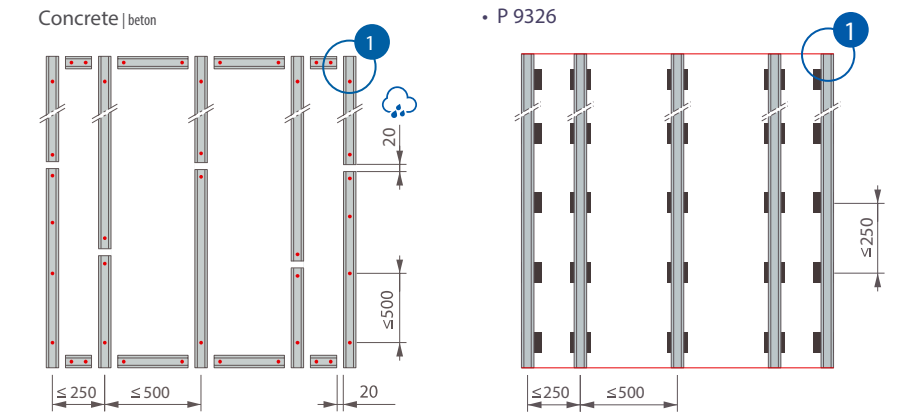

The rubber pads must be permanently secured against slipping.
 Gumowe podkładki muszą być trwale zabezpieczone przed przesuwaniem się.

- pre-drill
- screw alternating
- wstępne nawiercanie
- śruba naprzemiennie

3 General rules | Zasady ogólne

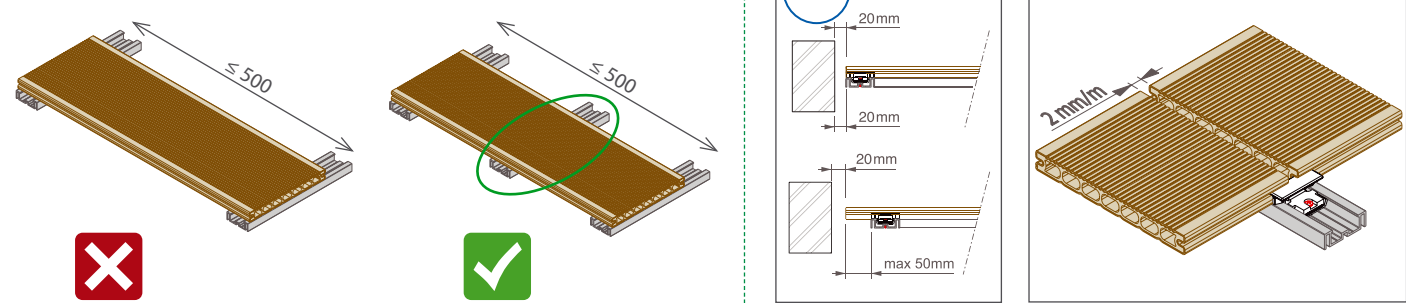

4 Visual aspect | Aspekt wizualny

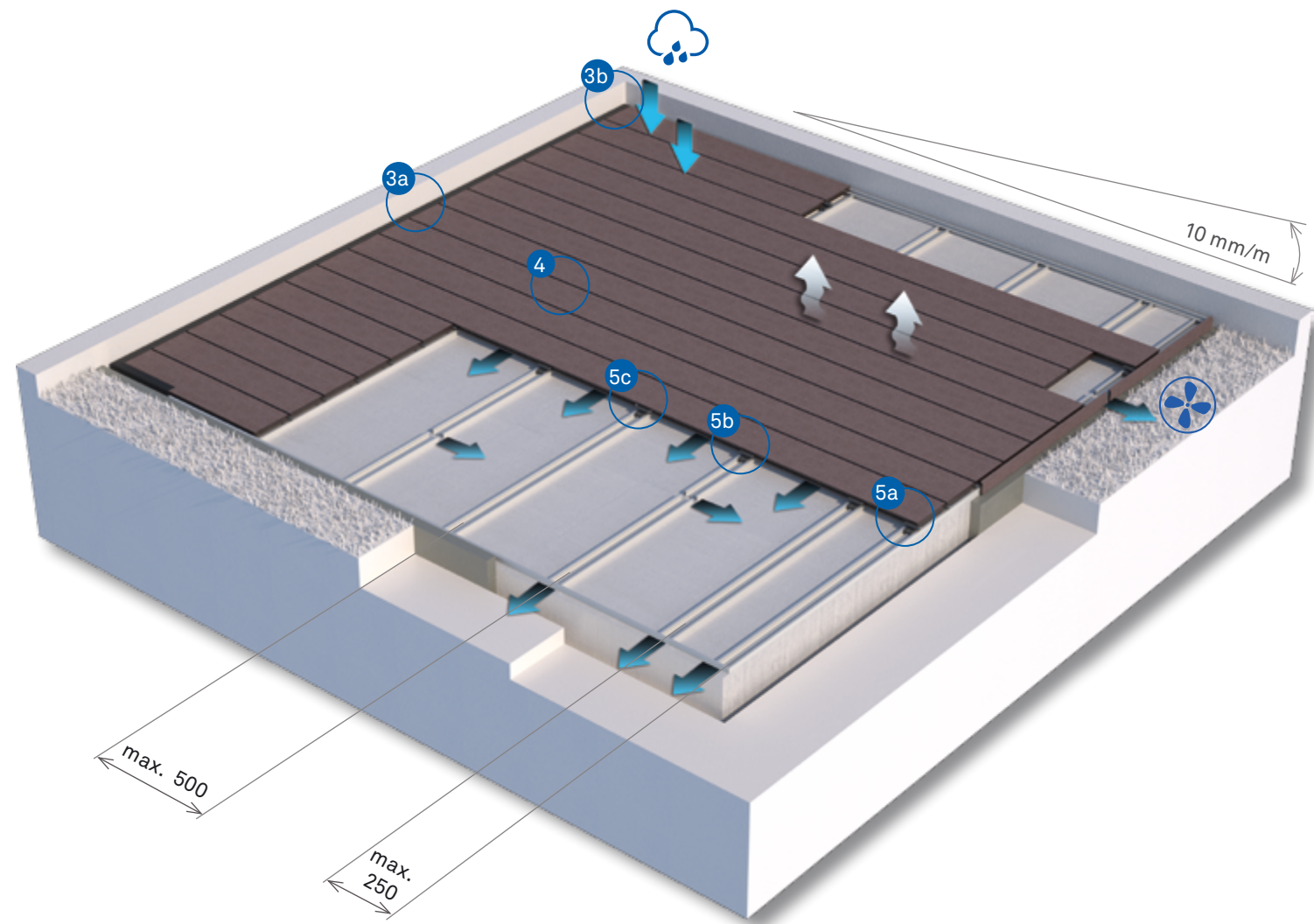
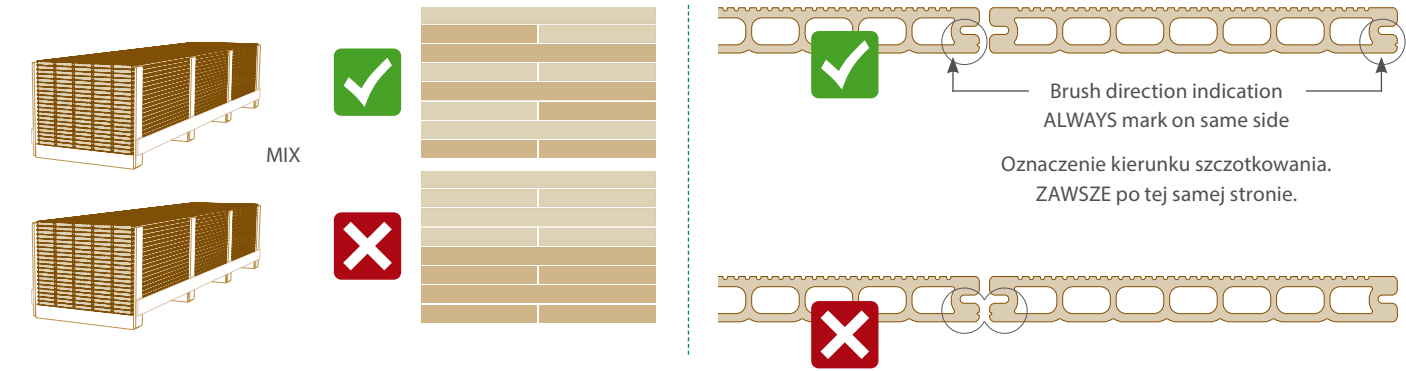

5 Start / stop | Start / koniec

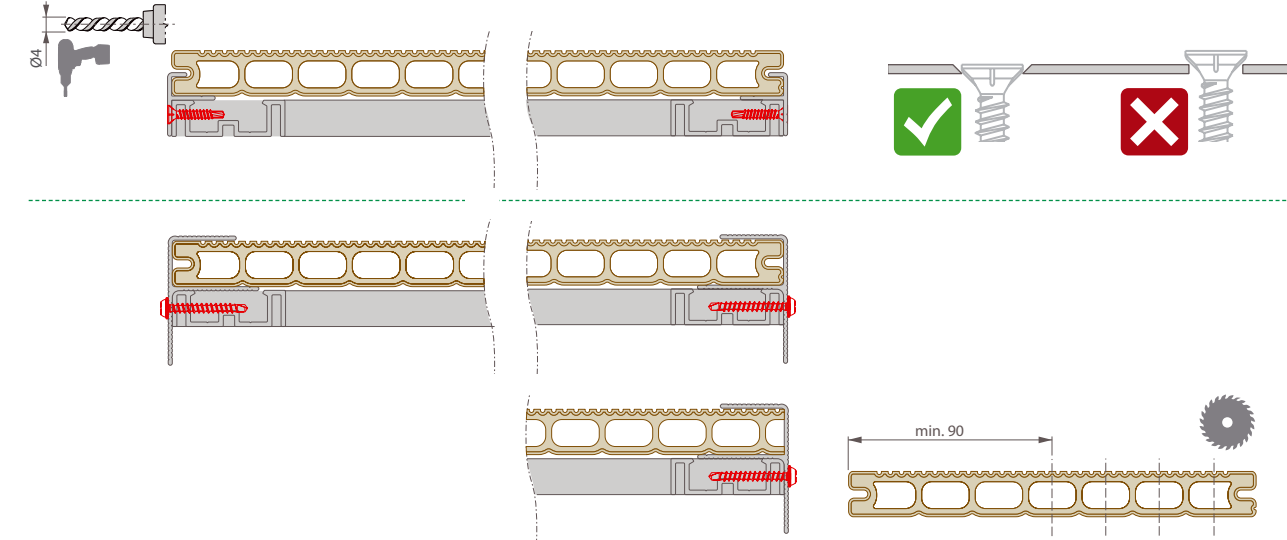

6 Fixation / blocking | Mocowanie / blokowanie

Option 1: fixation | Krok 1: mocowanie

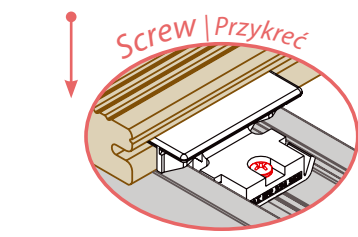
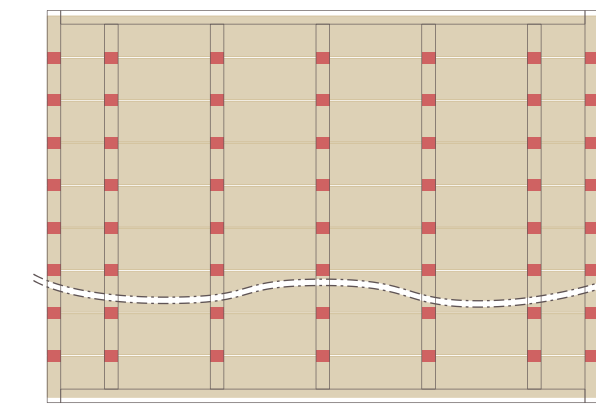

Option 2: blocking | Krok 2: blokowanie

- Block every plank in the middle
- Zablokuj każdą deskę np. na środkowym legarze

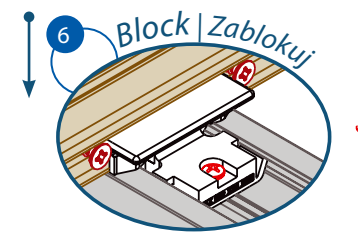
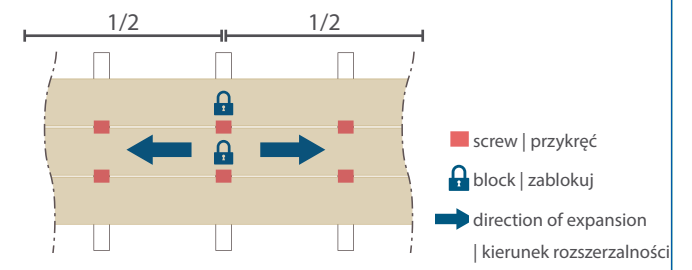

- screw | przykręć
- block | zablokuj
- direction of expansion | kierunek rozszerzalności
- 2 x 3,9 x 19
- P 9542

7 Ventilation | wentylacja

